

Первичное применение

Справочный №

Подпись и дата

Инв. № дубл.

Взам. инв. №

Подпись и дата

Инв. № подл.

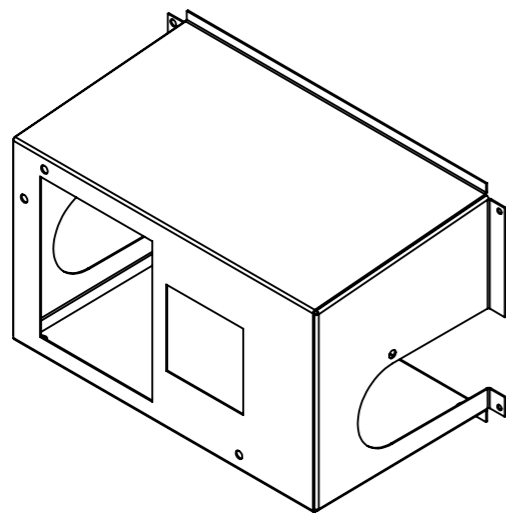
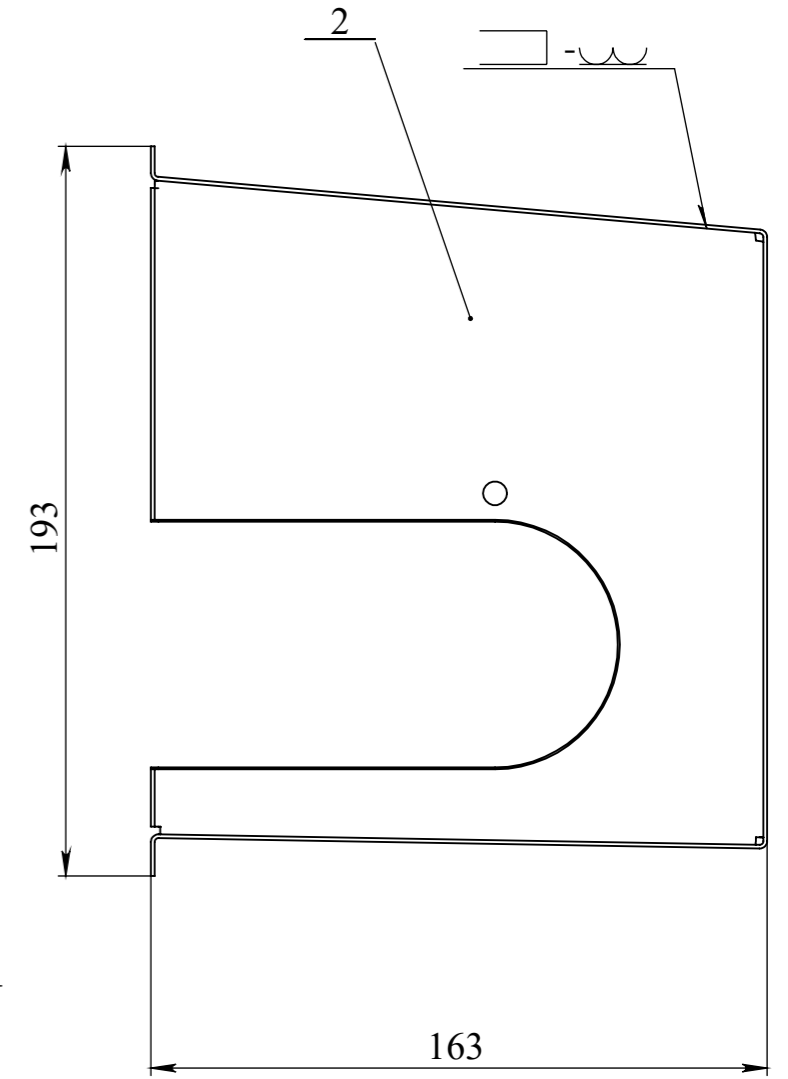
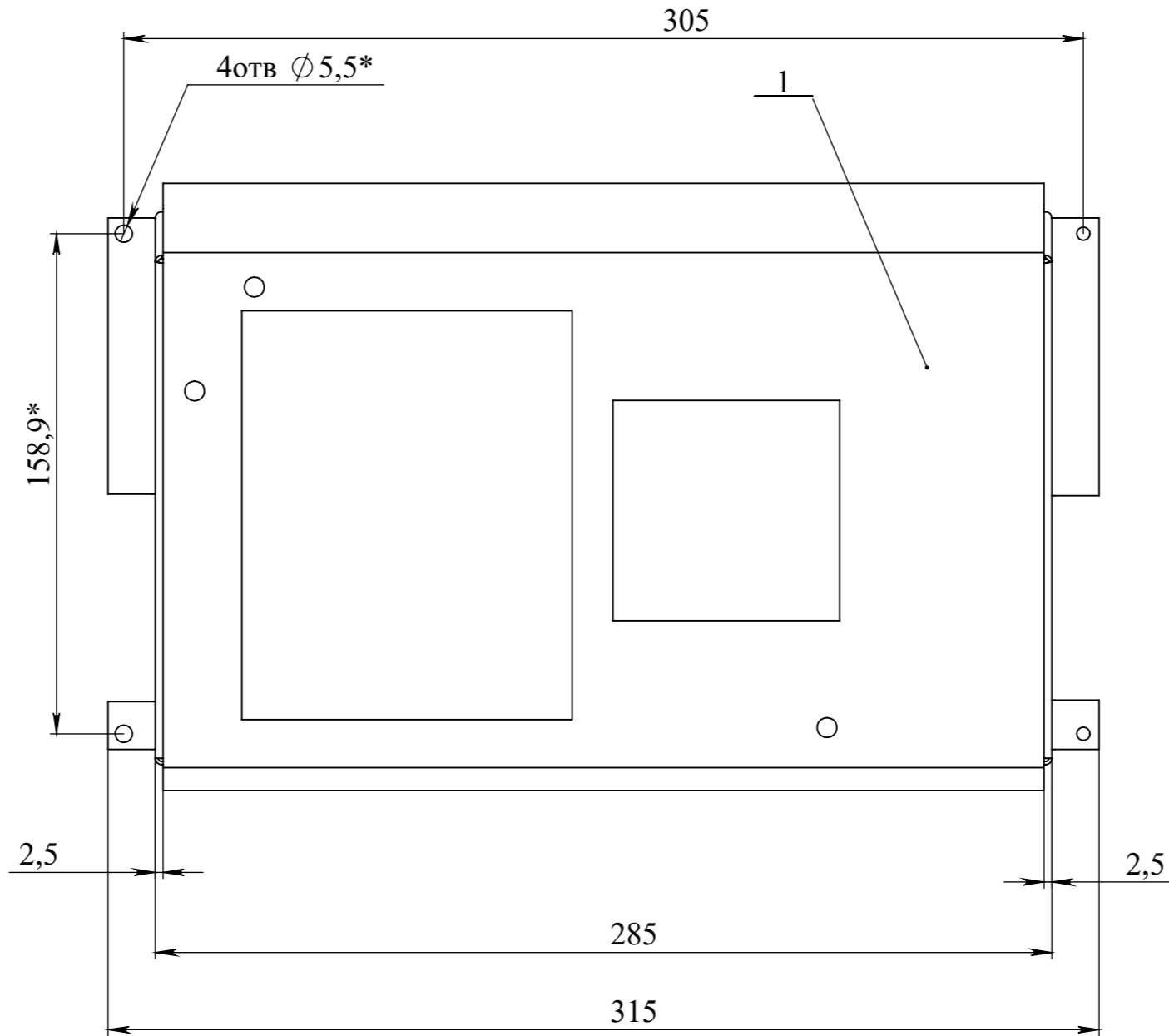
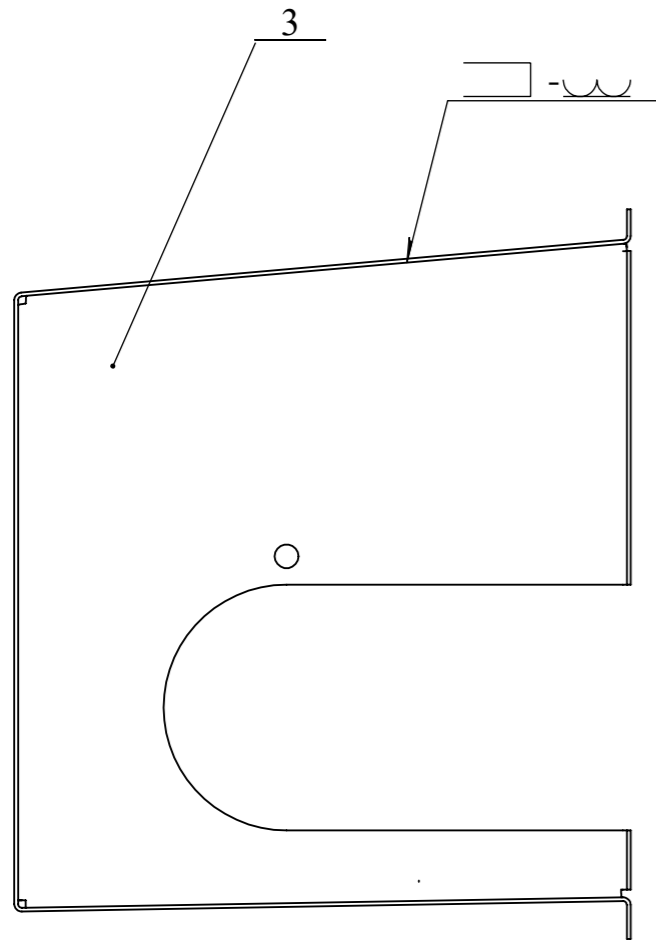

1. * Размеры для справок
2. H14, h14, +IT14/2
3. Сварка по ГОСТ 14771-76-Инп-У2-Н1- $\nabla 1.5$ по контуру прилегания
4. Покрытие: краска RAL 1023 желтая . F=0.4 м²

Изм.	Лист	№ докум.	Подпись	Дата
Разраб.		Бобылев		05.07.18
Проверил		Антоненко		05.07.18
Т. контр.				
Н. контр.				
Утвердил		Балакин		05.07.18

БКГН.5027.00.00.100СБ

**Кожух
Сборочный чертеж**

Литера	Масса	Масштаб
	1.4	1:2
Лист	Листов	1

ООО Завод "Радан"

